

6311/631100**5** *års garanti*
years warranty
Jahre Garantie
*ans de garantie***Technische Genehmigung:**

Vom TÜV gemäß deutscher Norm DIN 75302 genehmigt.

Material:

UV-beständiges und stoßfestes Spezialmaterial für Boxen.

Farbe:

Lid - Grey
Bottom - Anthracite

Fertigungsmethode:

Gefertigt mittels Vakuum-Tiefziehen

MontageMontagesystem:

Fast-Grip 90 mm Vorn und hinten verstellbar. Rohrabstand 540-900 mm.

Abmessungen / Gewicht:

Länge:	1390 mm
Breite:	900 mm
Höhe:	390 mm
Volume:	370 litres
Gewicht:	12 Kg

Empf. HöchstlastHöchstlast:

50 kg. Überprüfen Sie die zulässige Gesamthöchstlast an Hand der Dokumentation Ihres Wagens!



- Öffnung an einer Seite
- UV-beständiges und stoßfestes Boxenmaterial
- Dual-Force-System mit extra großem Öffnungswinkel – vereinfacht das Öffnen und Schließen der Box
- TÜV-genehmigt
- Zentralverriegelung
- Montagesystem Fast-Grip 90 mm Vorn und hinten verstellbar.
- THULE One Key System.

THULE Pacific 100

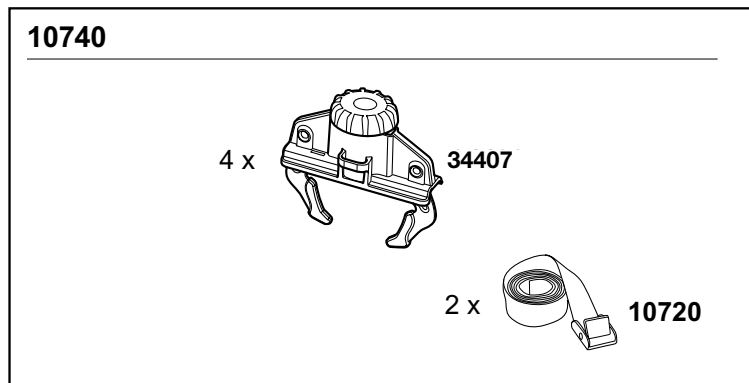
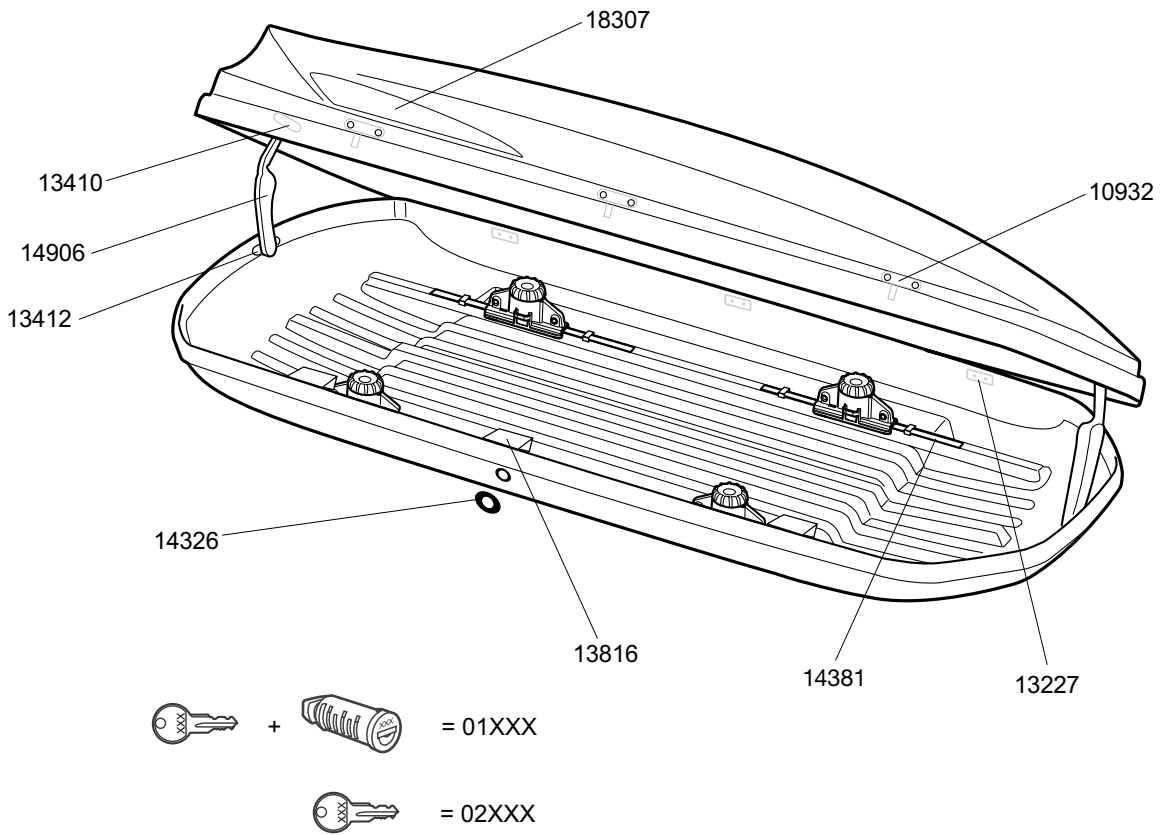

Einzelverpackung

Produkt	EAN	Kg	L/W/H in cm
6311	4002253000550	12	1420x1040x420

Produkt	Boxes/Trailer
6311	120 pcs